

Компания CAPOC представляет новую систему отраженного света „СИГМА“.

Система „СИГМА“ сочетает в себе современный дизайн и высокую функциональность при освещении интерьеров и экстерьеров с высокими требованиями к световому комфорту.

Благодаря фасетированным рефлекторам с алюминиевым напылением система создает мягкое комфортное освещение на большой площади.

Система идеально подходит для освещения торговых и выставочных комплексов, больших зальных пространств и различных современных интерьеров, а также уличных площадей, дворов, улиц, арок и т. д.

CAPOC  
ГРУППА КОМПАНИЙ

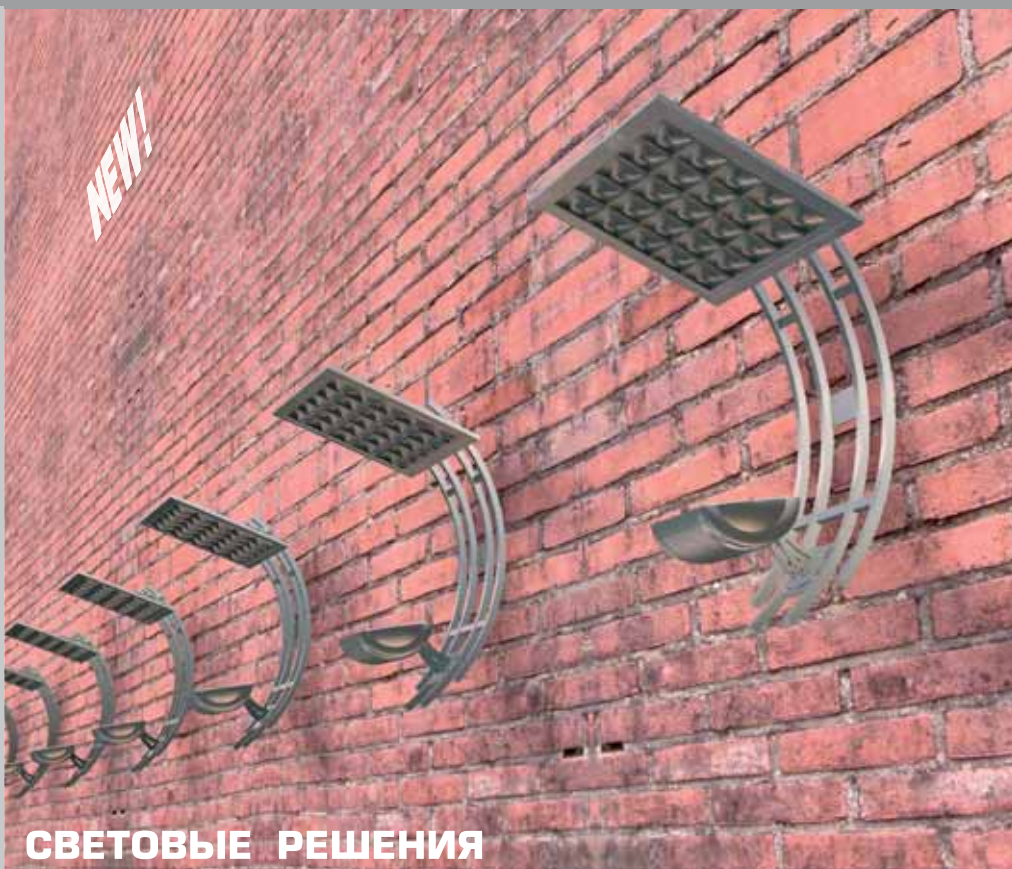

## ЛУЧШИЕ СВЕТОВЫЕ РЕШЕНИЯ



СИСТЕМА ОТРАЖЕННОГО  
СВЕТА  
„СИГМА“

### **Назначение**

Осветительная система на отраженном свете для освещения современных интерьеров и экстерьеров: офисные помещения, выставочные залы, дворы, арки, уличные тротуары, площади и др.

### **Комплектация**

Поставляется в комплекте с источником света и пускорегулирующим устройством

### **Конструкция**

Система изготовлена из алюминиевого сплава. Рефлектор – с алюминиевым напылением, фасетированный, обладает высокой отражающей способностью. Зеркальный слой защищен от внешних воздействий по специальной технологии. Установка – на вертикальной поверхности. Степень защиты светильника – IP65.

### **Источник света**

Металлогалогенная лампа мощностью 70 или 150 Вт.

### **Подключение**

Подключение - к сети 220 В, 50 Гц.  
Максимальное сечение присоединяемых проводников – 16 мм<sup>2</sup>.

### **Окраска**

Производится по порошковой технологии.  
Цвет - любой из базовой палитры.

СИГМА SIGMA



Диаграмма освещенности для SIG70



Монтажная высота 4 м

Диаграмма освещенности для SIG150

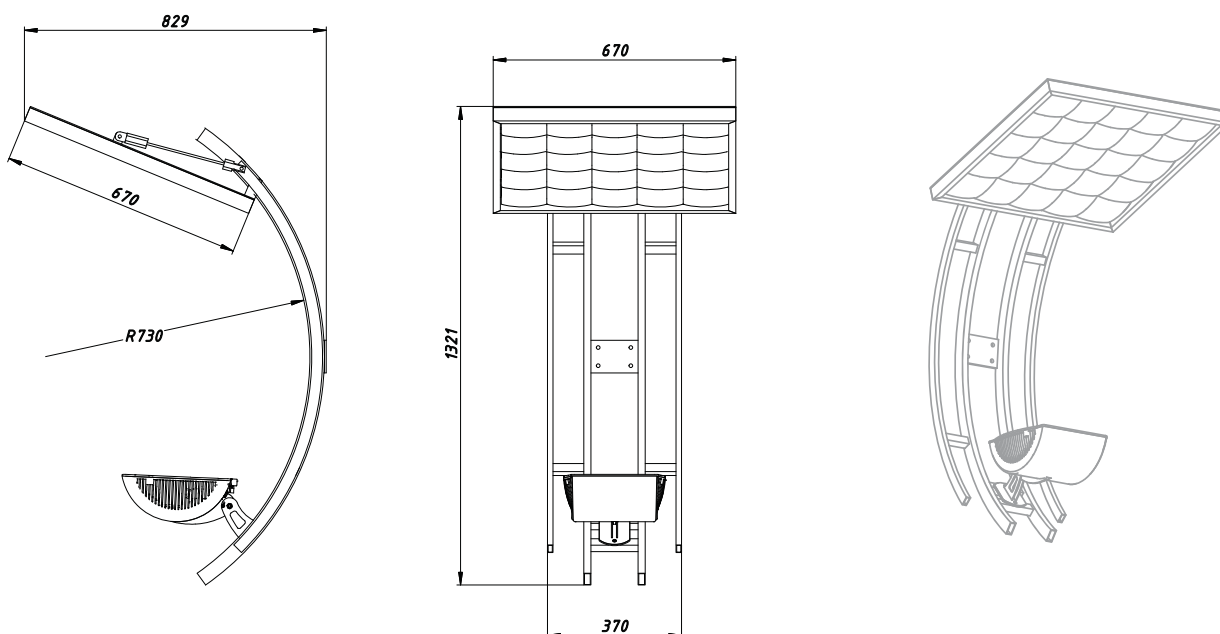
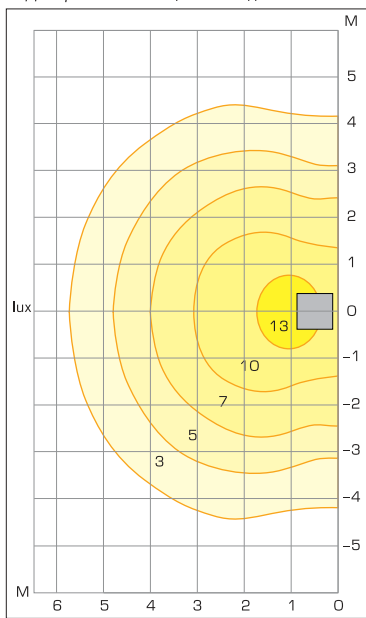
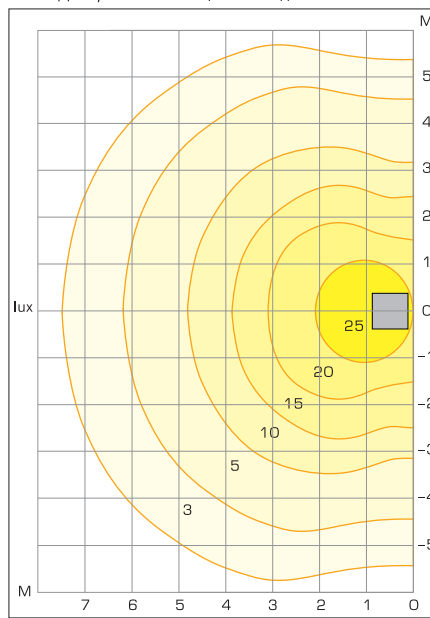

Монтажная высота 4 м

Код изделия	Источник света	Вес, кг
SIG70	ДРИ (ДнаТ) 70 Вт	~15
SIG150	ДРИ (ДнаТ) 150 Вт	~15
Code		Weight, kg

**САРОС**  
ГРУППА КОМПАНИЙ

196247, Санкт-Петербург  
Новоизмайловский пр., д.39, корп.3  
тел.: (812) 327-54-95,  
факс.: (812) 327-54-96,  
e-mail: saros@sarosco.com

105082, Москва  
ул. Ф.Энгельса, д.75, стр.5  
тел./факс: (495) 921-02-15  
e-mail: minfo@sarosco.com

620144, Екатеринбург  
ул. Айвазовского, д.53А, офис I  
тел.: (343) 290-55-97(98)  
факс.: (343) 344-26-87  
e-mail: balin@sarosco.com

443099, Самара  
Ленинградская ул., д.58  
тел.: (846) 340-10-14  
факс.: (846) 340-10-15  
e-mail: sarosvolga@yandex.ru